



AMÉRIFOR

ÉLECTRONIQUE INC.

168 Guillemette Québec, Qc
Tel : 418 564-6514 fax : 418 660-5144

PLAN DE BRANCHEMENT
DU SYSTÈME D'ARRÊT
SANS FIL POUR
SOUFFLEUSE À NEIGE AVEC
UN OU DEUX MOTEUR

COMMANDE D'ARRÊT D'URGENCE DE L'UNITÉ
AVANT L'INSTALLATION

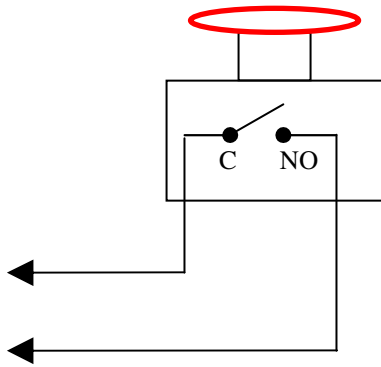

COMMANDE D'ARRÊT D'URGENCE DE
L'UNITÉ APRÈS L'INSTALLATION

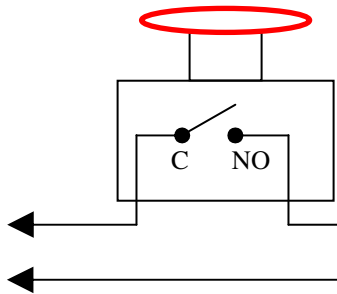

POUR LES SOUFFLEUSES AVEC 2 MOTEURS : NE PAS BRANCHER LE FIL NOIR
POUR LES SOUFFLEUSES AVEC UN SEUL MOTEUR VOIR NOTE 1

FIL BLANC

FIL NOIR

LE FIL NOIR EST LE NÉGATIF (GROUND)

ALIMENTATION 8 À 12 V DC
LE FIL BLANC EST LE POSITIF +

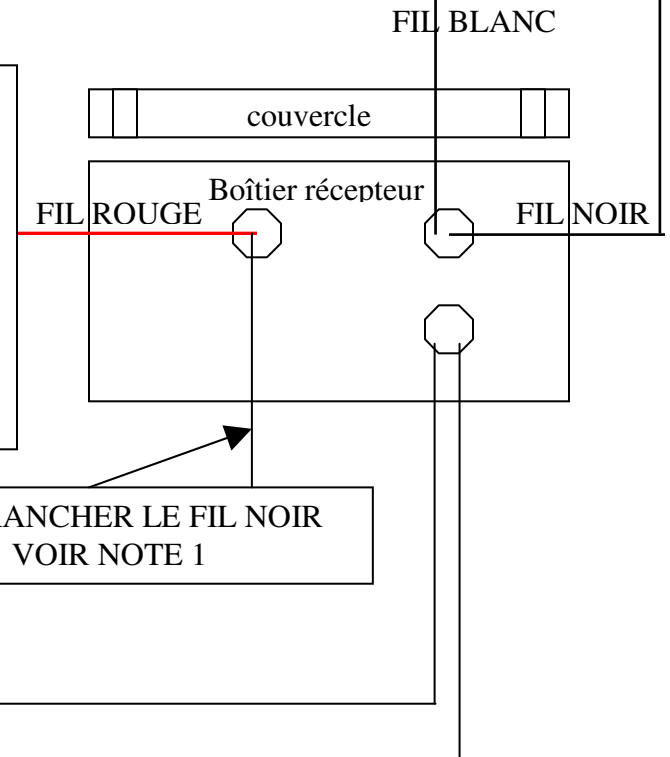

NOTE 1

POUR LES SOUFFLEUSES AVEC UN SEUL MOTEUR BRANCHER LE FIL NOIR DU CONNECTEUR 2 PÔLES POUR INDIQUER AU BOÎTIER DE RÉCEPTION QUE LA SOUFFLEUSE EST EN FONCTION.